

z iného pohľadu – nie v snahe búrať ich, ale hľadať nové cesty, ako o nich uvažovať.

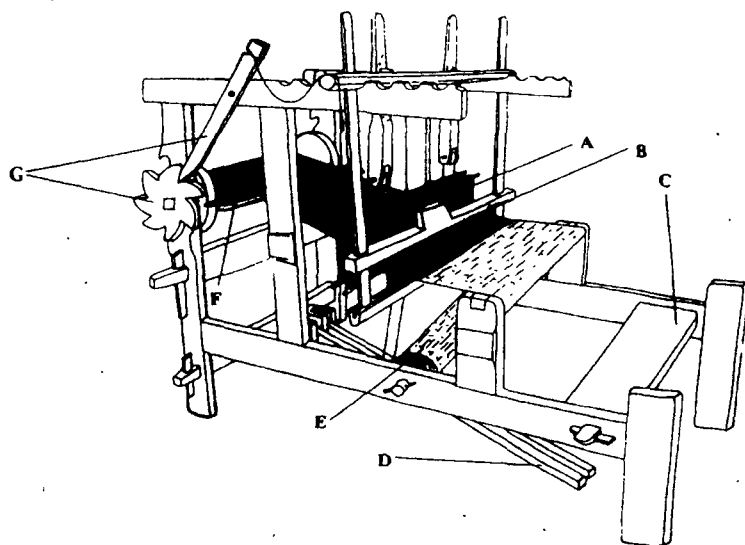

Krosná z okolia Trenčína. A – nitel'nice, B – bidlo s brdom, C – lavica, D – podnože, E – predný návoj, F – ciepky, G – ozubené koleso zadného návoja so západkou. Podľa ELKS 1, 1995, s. 279.

Literatúra

- BARTOŠOVÁ, A.: Príspevok k slovenskému ľudovému tkaniu a jeho technológii. In: Slovenský ľudový textil. Tkaniny, výšivky, čipky, kroje. Martin, Osveta 1957, s. 13–41.
- BERNOLÁK, A.: Slowár Slowenski Česko-Lat'insko-Nemecko-Uherski. Lexikon Slavicum Bohemico-Latino-Germanico-Ungaricum. Tomus I. A–J. Buda 1825. 848 s.
- ECKHEL, N.: Uzgoj o obrada tekstilnik sirovina i proizvodnja tekstila. In: Čarolija niti. Vještina narodnog tkanja u Jugoslaviji. The Wonder of Weaving. Folk-weaving Skills in Jugoslavia. Zagreb, MGC 1988, s. 25–30.
- ELKS → Encyklopédia ľudovej kultúry Slovenska
Encyklopédia ľudovej kultúry Slovenska. 1, 2. Bratislava, Veda – ÚEt SAV 1995 484+448 s.
- Historický slovník slovenského jazyka I. A–J. Bratislava, Veda 1991. 536 s.
- KIŠGECI, J.: Konopc, konope, zelené konopc... Tradícia pestovania konopí. Nový Sad, Obzor 1989. 118 s.

KOLIÁR, J.: Národné spievanky. I., II. 2. vydanie. Bratislava, SVKL 1953. 774+687 s.

KOVAČEVIČOVÁ, S.: Ľudový textil v hornom Novohrade. Slovenský národopis, 1, 1953, s. 53–105.

KOVAČEVIČOVÁ, S.: Ľudový odev v hornom Liptove. Bratislava, SVKL 1955. 298 s.

KRÍŽKO, P.: Tkáčstvo. Slovenské pohľady, 11, 1891, s. 533–542.

MACHEK, V.: Etymologický slovník jazyka českého a slovenského. Praha, Nakladatelství ČSAV 1957. 627 s.

MARKOVÁ, E.: Slovenské preberané tkaniny 15.–19. storočia. Slovenský národopis, 16, 1968, s. 202–225.

ORLOVSKÝ, J.: Gemerský nárečový slovník. Martin, Osveta 1982. 424 s.

Ottův slovník naučný. Ilustrovaná encyklopaedie obecných vědomostí. Šestý díl. Praha 1893. 956 s.

PALIČKOVÁ, J.: Ľudová výroba a remeslá. In: Zo života a bojov ľudu Uhrovej doliny. Národopisné štúdie. Bratislava, Veda 1977, s. 173–206.

Slovník slovenského jazyka. I. diel. A–K. Bratislava, Vyd. SAV. 832 s.

Slovník slovenských nárečí. I. A–K. Bratislava, Veda 1994. 936 s.

SOCHÁŇ, P.: O obrusoch na Slovensku. Časopis Muzeálnej slovenskej spoločnosti, 26, 1934–35, s. 44–47.

STAŇKOVÁ, J.: Lidové výtvarné umění. Čechy a Morava. Praha, SPN 1967. 170 s.

STAŇKOVÁ, J.: Domácke spracovanie plátna a súkna. In: Horehronie. Kultúra a spôsob života ľudu. Red. J. Podolák. Bratislava, Vyd. SAV 1969, s. 355–472.

SUCHÝ, B.: Vazby tkanin listových. Praha 1948.

TEYSSLER, V. – KOTYŠKA, V.: Technický slovník naučný. Ilustrovaná encyklopedie všech věd technických. Díl III. Praha, Borský a Šulc 1928. 1088 s.

URBANCOVÁ, V.: Slovenská etnografia v 19. storočí. (Vývoj názorov na slovenský ľud). Martin, Matica slovenská 1987. 440 s.

WINTER, Z.: Dějiny kroje v českých zemích od počátku století 15 až po dobu bělohorské bitvy. Praha 1893. 670 s.

ZAJONC, J.: Domácka výroba tkanin v juhozápadnom Zemplíne (1900–1990). Slovenský národopis, 41, 1993, s. 397–422.

Pieseň k počajevskej ikone Bohorodičky. Historicko-literárna a religiózna interpretácia

Peter Žeňuch

Slavistický kabinet SAV, Bratislava

Pre literárnu produkciu karpatskej oblasti 16.–19. storočia je charakteristický literárny prejav založený na prelínaní historických a religióznych motívov.